

**> Rollenbahn**  
Roller Bed

**> Projektierung**  
Project Planning

**> Fertigung**  
Manufacturing

**> Montage**  
Assembly



**Rollenbahn**  
Roller Bed



**Binder GmbH**  
Wasenäcker 17 · 71576 Burgstetten  
Telefon 07191.3270-0 · Telefax 07191.3270-22  
Wasenaecker 17 · D-71576 Burgstetten  
Phone +49.7191.3270-0 · Fax +49.7191.3270-22  
www.binder-foerdertechnik.de · binder@binder-foerdertechnik.de



**> Rollenbahn**  
Roller Bed



**> Rollenbahn**  
Roller Bed

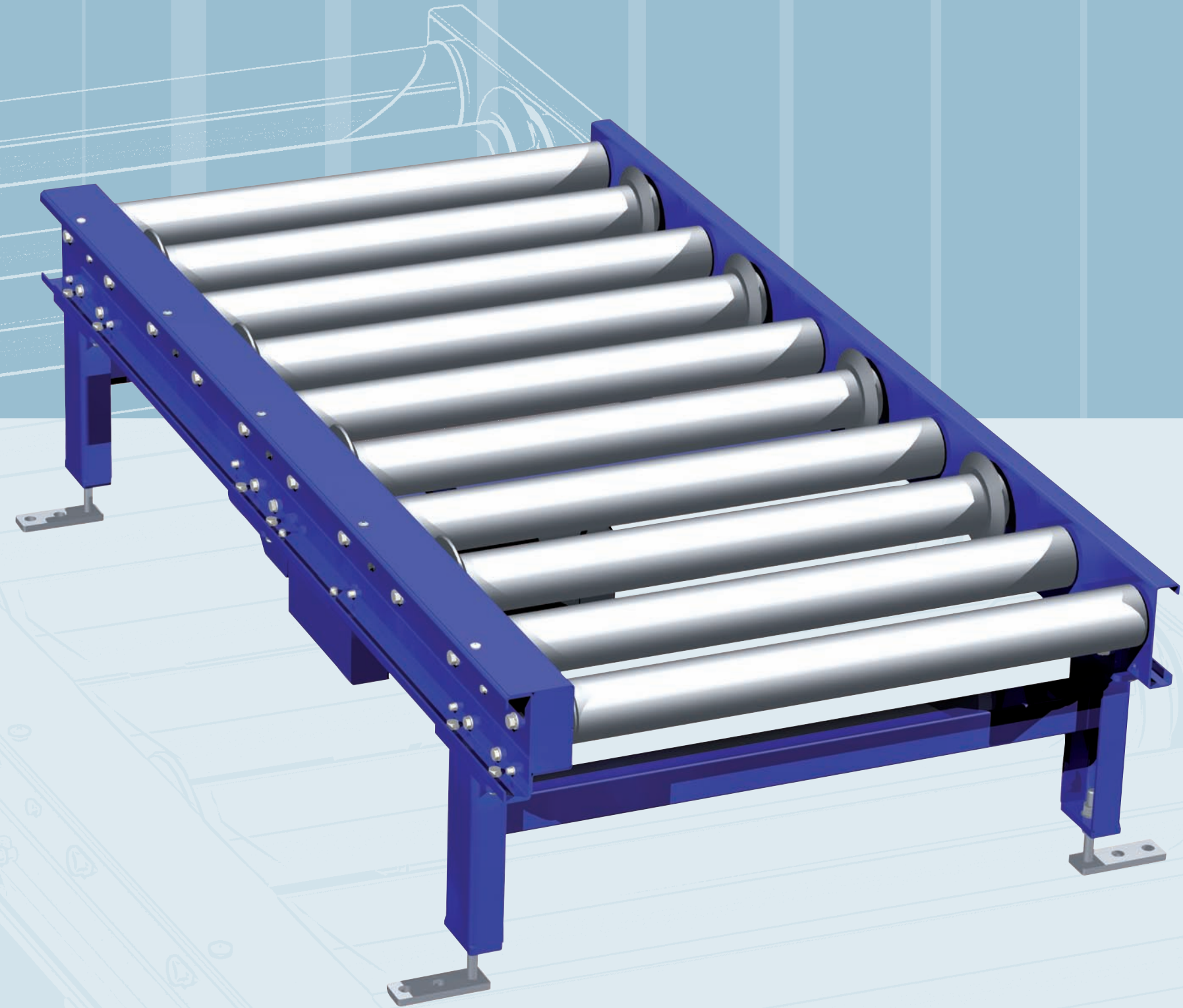

**> Rollenbahn**

Die Förderrollen werden von Rolle zu Rolle oder tangential angetrieben. Dabei sind der Antrieb und die Kettenspannung meist mittig angeordnet. Reversierbetrieb ist möglich. Auf die Rollen aufgeschweißte oder geklemmte Spurkränze führen das Fördergut. Die Förderung erfolgt kontinuierlich, ein Aufstauen des Fördergutes ist steuerungsseitig durch Auftakten bzw. Pulkbetrieb möglich. Sonderausführungen nach individuellem Kundenwunsch.

**Roller Bed**

The conveyor rollers are driven from roller to roller or tangentially. The drive and the chain tensioning are in most cases arranged centrally. Reversing operation is possible. Flanges welded onto the rollers or clamp-on flanges guide the material being transported. Transport is continuous, and controlled grouping of the transported material is possible. Individually custom-made design on request.

