

**Dreh- und Schwenktisch**  
Turn and Tilting Table

**Projektierung**  
Project Planning

**Fertigung**  
Manufacturing

**Montage**  
Assembly



Lösungen, die bewegen  
Solutions that move

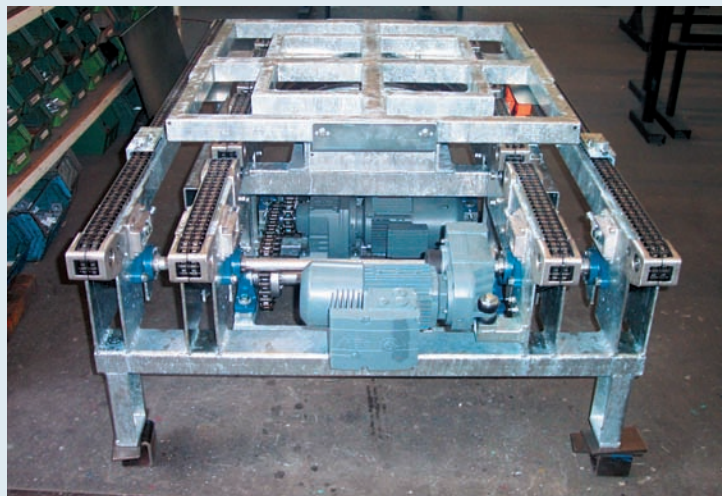

**Dreh- und Schwenktisch**  
Turn and Tilting Table



**Binder GmbH**  
Wasenäcker 17 · 71576 Burgstetten  
Telefon 07191.3270-0 · Telefax 07191.3270-22  
Wasenaecker 17 · D-71576 Burgstetten  
Phone +49.7191.3270-0 · Fax +49.7191.3270-22  
www.binder-foerdertechnik.de · binder@binder-foerdertechnik.de



## ➤ Dreh- und Schwenktisch Turn and Tilting Table

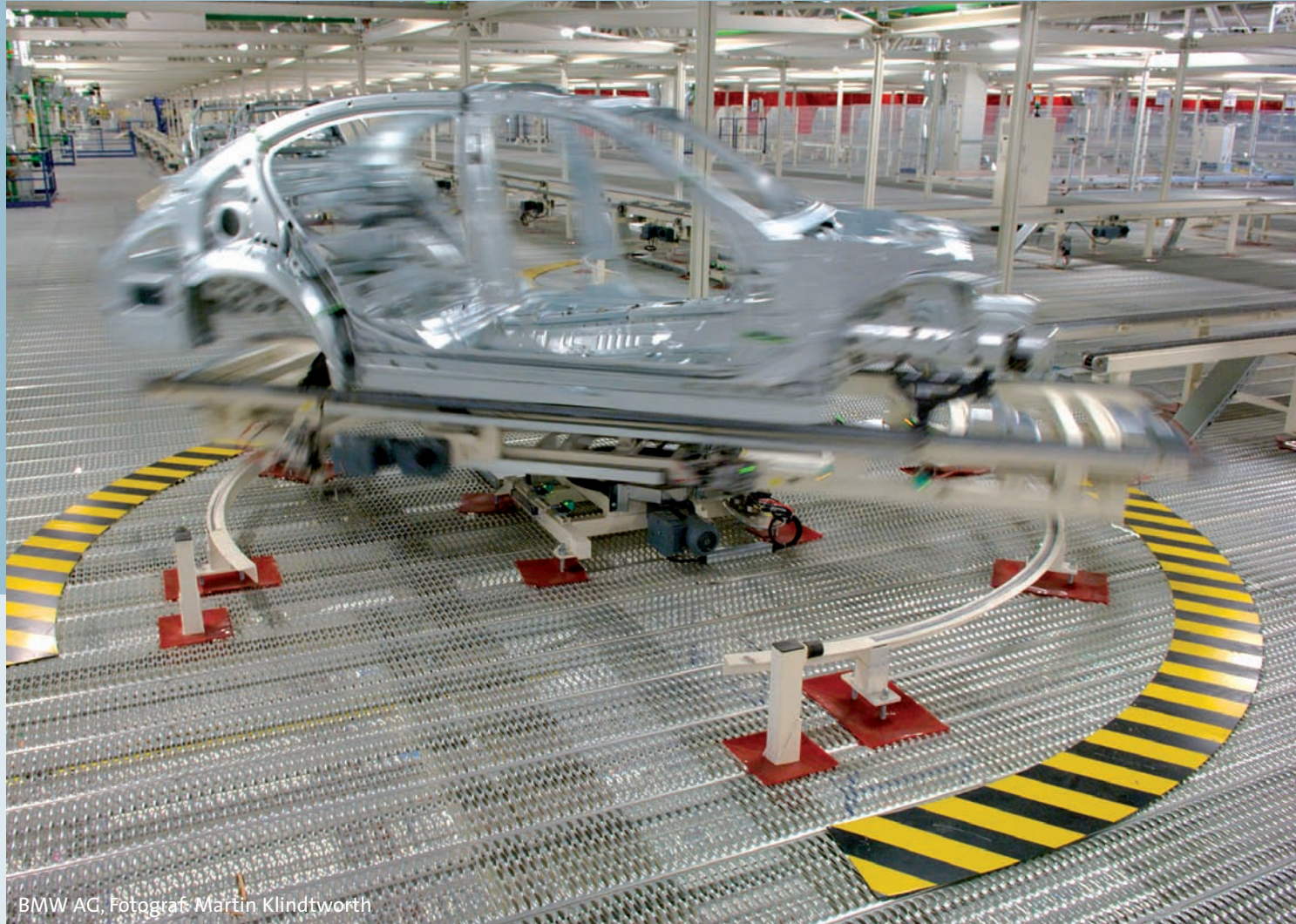

BMW AG, Fotograf Martin Klindtworth

## ➤ Dreh- und Schwenktisch Turn and Tilting Table

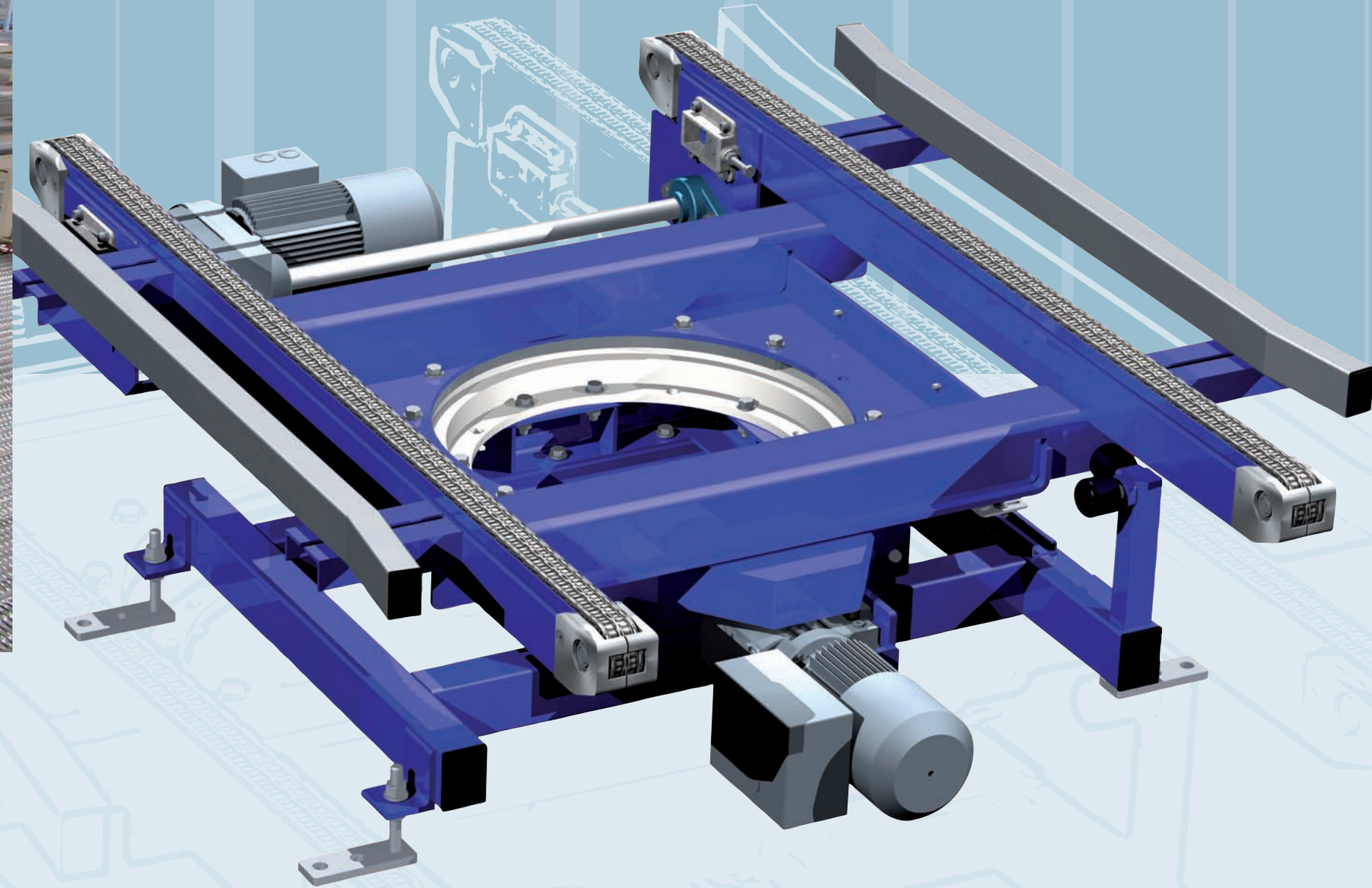

### ➤ Dreh- und Schwenktisch

Die Dreh- und Schwenktische mit aufgebauten Kettenförderern oder Rollenbahnen – Schwenkbereich bis 360° – werden als Knotenpunkte und zum Richtungswechsel in Fördersysteme integriert. Horizontal- sowie Vertikalbewegungen können nach Kundenwunsch integriert werden. Als Drehelement wird ein hochwertiger Kugeldrehkranz mit Außenverzahnung eingesetzt.

#### Turn and Tilting Table

Turn and Tilting tables with mounted chain conveyors or roller beds – swivelling angle up to 360° - are used as junctions and for turnaround. Horizontal – as well as vertical transport devices can be integrated as required. The turning element is a high quality single-row ball bearing slewing ring with external gear.